

# Abmessungen

Federkraftbremse FDR

# Dimensions

Spring loaded brake FDR

# Dimensions

Frein a manque de courant FDR

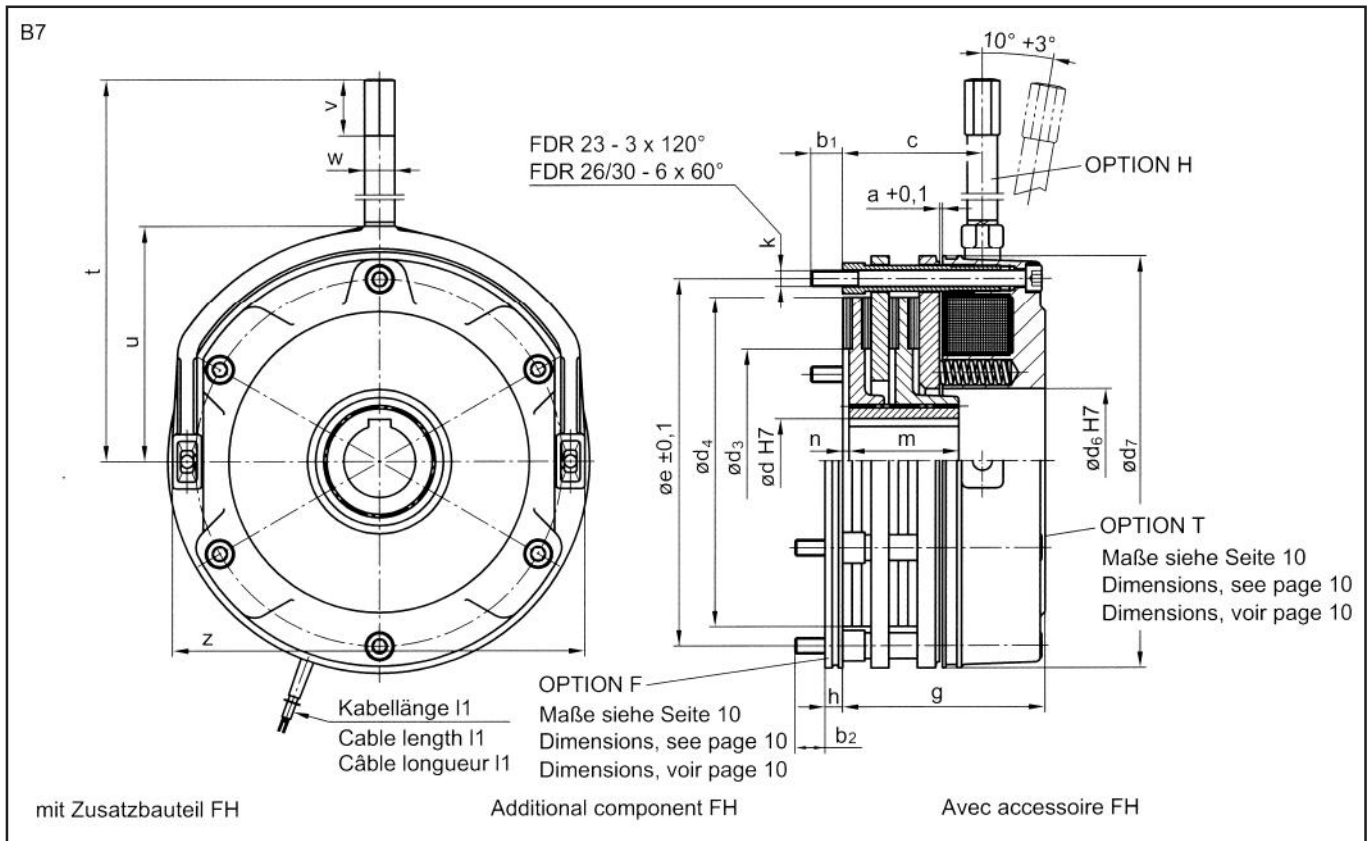

## Federkraftbremse FDR

Die Doppelrotorbremse FDR kann auf kleinstem Bauraum große Bremsmomente realisieren. Zur Erzielung ausreichender Verschleißwerte empfehlen wir unseren Schnell-schaltgleichrichter PMG (Seite 22) mit zweifacher Übererregung einzusetzen.

## Spring loaded brake FDR

The twin rotor brake FDR can achieve high braking torques within confined mounting space. In order to attain sufficient wear values we recommend using our fast excitation rectifier PMG (page 22) with double overexcitation.

## Frein a manque de courant FDR

Dans un encombrement réduit, des couples élevés de freinage peuvent être atteints avec le frein à rotor double FDR. En utilisant notre relais statique instantané PMG (page 22) avec sa surexcitation double, des valeurs d'usure normale peuvent être atteintes.

Größe Size Taille	M <sub>BN</sub> ** (Nm)	P 20°C (Watt)	a +0,1	b1	b2	c	Verzähnte Nabe Toothed hub Moyen endente d H7	d3	d4	d6 H7	d7	øe ±0,1	g	h	k	l1	m	n	t	u	v	w
23	300	76	0,5	11	10	82	40/45	120	178	80	225	196	119	11	3 x M8	600	64	4	200	128	25	12
26	500	100	0,5	20	19	89	45/50	130	204	90	258	230	130	11	6 x M10	600	70	4	285	148	35	19
30	800	140	0,6	16	14	92	50/55/60	180	255	115	306	278	137	12,5	6 x M10	600	82	4	310	175	35	19

Standard-Passfedernut nach  
DIN 6885/1-JS9

\*\* Bremsmoment nach  
erfolgter Einlaufphase

Maße in mm  
Bestellbeispiel siehe Seite 31

Standard keyway in accordance with  
DIN 6885/1-JS9

\*\* Braking torque after completion of  
running-in

Dimensions in mm  
Order example see page 31

Rainure de clavette parallèle standard  
selon DIN 6885/1-JS9

\*\* Couple de freinage après rodage

Dimensions en mm  
Exemple de commande voir page 31